

本資料のうち、枠囲みの内容は、機密事項に属しますので公開できません。

柏崎刈羽原子力発電所第7号機 工事計画審査資料	
資料番号	KK7 添-2-037-38 改0
提出年月日	2020年6月4日

V-2-6-5-30 格納容器下部水位の耐震性についての計算書

K7 ① V-2-6-5-30 R0

2020年6月

東京電力ホールディングス株式会社

V-2-6-5-30 格納容器下部水位の耐震性についての計算書

目 次

1. 概要	1
2. 一般事項	1
2.1 構造計画	1
2.2 評価方針	3
2.3 適用基準	4
2.4 記号の説明	5
2.5 計算精度と数値の丸め方	6
3. 評価部位	7
4. 固有周期	8
4.1 固有値解析方法	8
4.2 解析モデル及び諸元	8
4.3 固有値解析結果	9
5. 構造強度評価	10
5.1 構造強度評価方法	10
5.2 荷重の組合せ及び許容応力	10
5.2.1 荷重の組合せ及び許容応力状態	10
5.2.2 許容応力	10
5.2.3 使用材料の許容応力評価条件	10
5.3 設計用地震力	14
5.4 計算方法	15
5.4.1 応力の計算方法	15
5.5 計算条件	18
5.5.1 溶接部の応力計算条件	18
5.6 応力の評価	18
5.6.1 溶接部の応力評価	18
6. 機能維持評価	19
6.1 電氣的機能維持評価方法	19
7. 評価結果	20
7.1 重大事故等対処設備としての評価結果	20

1. 概要

本計算書は、V-2-1-9「機能維持の基本方針」にて設定している構造強度及び機能維持の設計方針に基づき、格納容器下部水位が設計用地震力に対して十分な構造強度及び電気的機能を有していることを説明するものである。

格納容器下部水位は、重大事故等対処設備においては常設重大事故等緩和設備に分類される。以下、重大事故等対処設備としての構造強度評価および電気的機能維持評価を示す。

2. 一般事項

2.1 構造計画

格納容器下部水位の構造計画を表 2-1 に示す。

表 2-1 構造計画

計画の概要		概略構造図																
基礎・支持構造	主体構造																	
検出器はサポート鋼材で固定し、サポート鋼材は原子炉格納容器に溶接で固定する。	電極式水位検出器	<p>【格納容器下部水位】</p> <p>(側面方向) (正面方向)</p> <table border="1"> <thead> <tr> <th>対象計器</th> <th>T31-L/TE036-1</th> <th>T31-L/TE036-2</th> <th>T31-L/TE036-3</th> </tr> </thead> <tbody> <tr> <td>たて</td> <td>48</td> <td>48</td> <td>48</td> </tr> <tr> <td>横</td> <td>248</td> <td>248</td> <td>248</td> </tr> <tr> <td>高さ</td> <td>193</td> <td>193</td> <td>193</td> </tr> </tbody> </table> <p>(単位：mm)</p>	対象計器	T31-L/TE036-1	T31-L/TE036-2	T31-L/TE036-3	たて	48	48	48	横	248	248	248	高さ	193	193	193
対象計器	T31-L/TE036-1	T31-L/TE036-2	T31-L/TE036-3															
たて	48	48	48															
横	248	248	248															
高さ	193	193	193															

2.2 評価方針

格納容器下部水位の応力評価は、V-2-1-9「機能維持の基本方針」にて設定した荷重及び荷重の組合せ並びに許容限界に基づき、「2.1 構造計画」にて示す格納容器下部水位の部位を踏まえ「3. 評価部位」にて設定する箇所において、「4. 固有周期」で算出した固有周期に基づく設計用地震力による応力等が許容限界内に収まることを、「5. 構造強度評価」にて示す方法にて確認することで実施する。また、格納容器下部水位の機能維持評価は、V-2-1-9「機能維持の基本方針」にて設定した電氣的機能維持の方針に基づき、地震時の応答加速度が電氣的機能確認済加速度以下であることを、「6. 機能維持評価」にて示す方法にて確認することで実施する。確認結果を「7. 評価結果」に示す。

格納容器下部水位の耐震評価フローを図 2-1 に示す。



図 2-1 格納容器下部水位の耐震評価フロー

2.3 適用基準

適用基準を以下に示す。

- (1) 原子力発電所耐震設計技術指針（重要度分類・許容応力編 JEAG 4601・補-1984, JEAG 4601-1987及びJEAG 4601-1991 追補版）（日本電気協会 電気技術基準調査委員会 昭和59年9月, 昭和62年8月及び平成3年6月）
- (2) 発電用原子力設備規格（設計・建設規格（2005年版（2007年追補版含む。））
JSME S NC 1-2005/2007）（日本機械学会 2007年9月）（以下「設計・建設規格」という。）

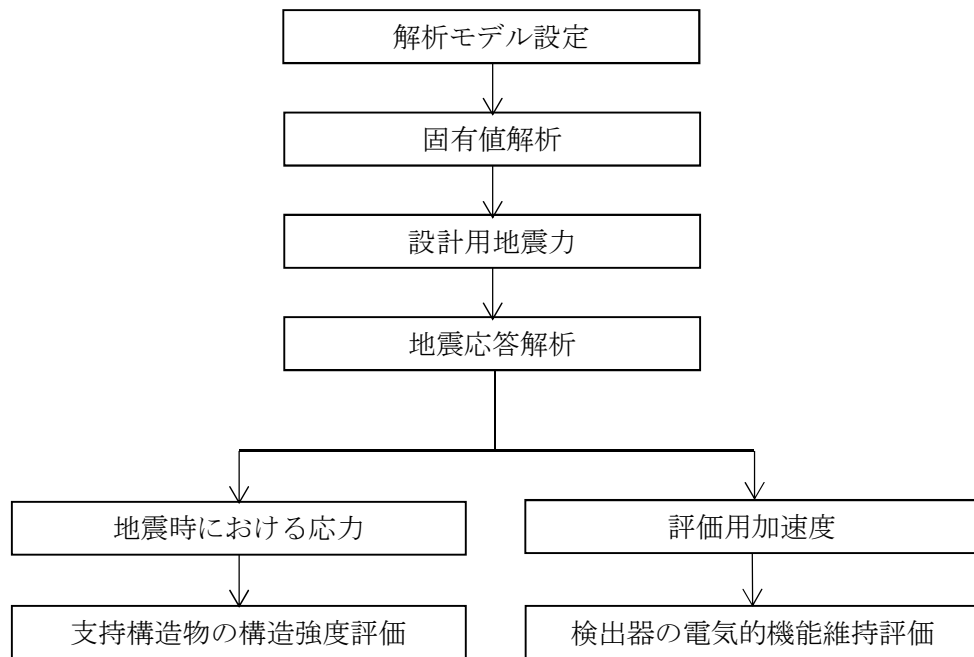
2.4 記号の説明

記号	記号の説明	単位
a	溶接部の有効のど厚	mm
A_w	溶接部の有効断面積	mm ²
A_{wy}	溶接部の F_y に対する有効断面積	mm ²
A_{wz}	溶接部の F_z に対する有効断面積	mm ²
b_1, b_2	溶接の有効長さ (z 方向)	mm
C_H	水平方向設計震度	—
C_V	鉛直方向設計震度	—
E	縦弾性係数	MPa
F^*	設計・建設規格 SSB-3133に定める値	MPa
F_x	溶接部に作用する力 (x 方向)	N
F_y	溶接部に作用する力 (y 方向)	N
F_z	溶接部に作用する力 (z 方向)	N
f_s	溶接部の許容せん断応力	MPa
h_1, h_2	溶接の有効長さ (y 方向)	mm
l	据付面から検出器荷重点までの距離	mm
M_x	溶接部に作用するモーメント (x 軸周り)	N・m
M_y	溶接部に作用するモーメント (y 軸周り)	N・m
M_z	溶接部に作用するモーメント (z 軸周り)	N・m
s	溶接脚長	mm
S_u	設計・建設規格 付録材料図表 Part5 表9に定める値	MPa
S_y	設計・建設規格 付録材料図表 Part5 表8に定める値	MPa
$S_y (RT)$	設計・建設規格 付録材料図表 Part5 表8に定める材料の 40°Cにおける値	MPa
W	検出器の荷重	N
Z_y	溶接断面積における y 軸方向の断面係数	mm ³
Z_z	溶接断面積における z 軸方向の断面係数	mm ³
Z_p	溶接断面積におけるねじり断面係数	mm ³
ν	ポアソン比	—
σ_t	溶接部に生じる引張応力	MPa
σ_b	溶接部に生じる曲げ応力	MPa
σ_w	溶接部に生じる組合せ応力	MPa
τ	溶接部に生じるせん断応力	MPa

2.5 計算精度と数値の丸め方

精度は、有効数字 6 桁以上を確保する。

表示する数値の丸め方は、表 2-2 に示すとおりとする。

表 2-2 表示する数値の丸め方

数値の種類	単位	処理桁	処理方法	表示桁
固有周期	s	小数点以下第 4 位	四捨五入	小数点以下第 3 位
震度	—	小数点以下第 3 位	切上げ	小数点以下第 2 位
温度	°C	—	—	整数位
質量	kg	—	—	整数位
長さ	mm	—	—	整数位*1
面積	mm ²	有効数字 5 桁目	四捨五入	有効数字 4 桁*2
モーメント	N・m	有効数字 5 桁目	四捨五入	有効数字 4 桁*2
力	N	有効数字 5 桁目	四捨五入	有効数字 4 桁*2
算出応力	MPa	小数点以下第 1 位	切上げ	整数位
許容応力*3	MPa	小数点以下第 1 位	切捨て	整数位

注記*1：設計上定める値が小数点以下第 1 位の場合は、小数点以下第 1 位表示とする。

*2：絶対値が 1000 以上のときは、べき数表示とする。

*3：設計・建設規格 付録材料図表に記載された温度の中間における引張強さ及び降伏点は比例法により補間した値の小数点以下第 1 位を切り捨て、整数位までの値とする。

3. 評価部位

格納容器下部水位の耐震評価は、「5.1 構造強度評価方法」に示す条件に基づき、耐震評価上厳しくなる溶接部について実施する。格納容器下部水位の耐震評価部位については、表 2-1 の概略構造図に示す。

4. 固有周期

4.1 固有値解析方法

格納容器下部水位の固有値解析方法を以下に示す。

- (1) 格納容器下部水位は、「4.2 解析モデル及び諸元」に示す三次元はりモデルとして考える。

4.2 解析モデル及び諸元

格納容器下部水位の解析モデルを図4-1に、解析モデルの概要を以下に示す。また、機器の諸元を本計算書の【格納容器下部水位(T31-L/TE036-1)の耐震性についての計算結果】、【格納容器下部水位(T31-L/TE036-2)の耐震性についての計算結果】、【格納容器下部水位(T31-L/TE036-3)の耐震性についての計算結果】のその他の機器要目に示す。

- (1) 格納容器下部水位の計器の質量は、重心に集中するものとする。
- (2) 格納容器下部水位の計器の重心位置については、計算条件が厳しくなる位置に重心位置を設定するものとする。
- (3) 拘束条件は、溶接部を完全拘束とする。
- (4) 計算機コードは、「NSAFE」を使用し、固有値を求める。

なお、評価に用いる計算機コードの検証及び妥当性確認等の概要については、別紙「計算機プログラム（解析コード）の概要」に示す。

- (5) 耐震計算に用いる寸法は、公称値を使用する。



図4-1 解析モデル

4.3 固有値解析結果

固有値解析結果を表 4-1 に示す。固有周期は、0.05 秒以下であり剛であることを確認した。

表 4-1 固有値解析結果

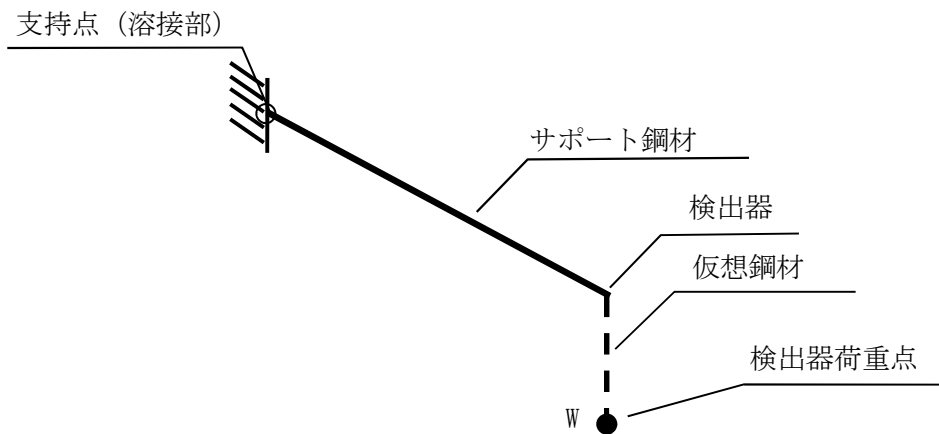
計器番号	モード	卓越方向	固有周期 (s)	水平方向刺激係数		鉛直方向 刺激係数
				X方向	Y方向	
T31-L/TE036-1	1次	水平		—	—	—
T31-L/TE036-2	1次	水平		—	—	—
T31-L/TE036-3	1次	水平		—	—	—

5. 構造強度評価

5.1 構造強度評価方法

4.2 項(1)～(5)のほか、次の条件で計算する。

- (1) 地震力は、格納容器下部水位に対して、水平方向及び鉛直方向から作用するものとする。
- (2) 格納容器下部水位は、溶接で原子炉格納容器に固定されており、固定端とする。

5.2 荷重の組合せ及び許容応力

5.2.1 荷重の組合せ及び許容応力状態

格納容器下部水位の荷重の組合せ及び許容応力状態のうち重大事故等対処設備の評価に用いるものを表 5-1 に示す。

5.2.2 許容応力

格納容器下部水位の許容応力は、V-2-1-9「機能維持の基本方針」に基づき表 5-2 のとおりとする。

5.2.3 使用材料の許容応力評価条件

格納容器下部水位の使用材料の許容応力のうち重大事故等対処設備の評価に用いるものを表 5-3 に示す。

表 5-1 荷重の組合せ及び許容応力状態（重大事故等対処設備）

施設区分		機器名称	設備分類*1	機器等の区分	荷重の組合せ	許容応力状態
計測制御 系統施設	計測装置	格納容器下部水位	常設／緩和	—*2	$D + P_D + M_D + S_s$ *3	IVAS
					$D + P_{SAD} + M_{SAD} + S_s$	VAS (VASとして IVASの許容限 界を用いる。)

注記 *1：「常設／緩和」は常設重大事故緩和設備を示す。

*2：その他の支持構造物の荷重の組合せ及び許容応力を適用する。

*3：「 $D + P_{SAD} + M_{SAD} + S_s$ 」の評価に包絡されるため、評価結果の記載を省略する。

表 5-2 許容応力（重大事故等その他の支持構造物）

許容応力状態	許容限界 ^{*1, *2, *3}		
	一次応力		
	引張り	せん断	曲げ
IV _{AS}	1.5・f _t ^{** *4}	1.5・f _s ^{** *4}	1.5・f _b ^{** *4}
V _{AS} (V _{AS} としてIV _{AS} の 許容限界を用いる。)			

注記 *1：応力の組合せが考えられる場合には，組合せ応力に対しても評価を行う。

*2：当該の応力が生じない場合，規格基準で省略可能とされている場合及び他の応力で代表可能である場合は評価を省略する。

*3：すみ肉溶接部の許容応力は母材の許容せん断応力とする。

*4：その他の支持構造物においてはS_yを1.2・S_yと読み替える。ただし，オーステナイト系ステンレス鋼及び高ニッケル合金については，本読み替えを行わない。

表 5-3 使用材料の許容応力評価条件 (重大事故等対処設備)

評価部材	材料	温度条件 (°C)		S _y (MPa)	S _u (MPa)	S _y (R T) (MPa)
		溶接部	SUS304	周囲環境温度	200	144

5.3 設計用地震力

耐震評価に用いる設計用地震力を表 5-4 に示す。

「基準地震動 S_s」による地震力は、V-2-1-7「設計用床応答曲線の作成方針」に基づき設定する。

表 5-4 設計用地震力（重大事故等対処設備）

機器名称	据付場所 及び 床面高さ (m)	固有周期 (s)		弾性設計用 地震動 S _d 又は静的震度		基準地震動 S _s	
		水平 方向	鉛直 方向	水平方向 設計震度	鉛直方向 設計震度	水平方向 設計震度	鉛直方向 設計震度
格納容器下部水位 (T31-L/TE036-1)	原子炉格納容器 T. M. S. L. -3. 600 (T. M. S. L. -2. 100*)		0.05 以下	—	—	C _H =1. 19	C _V =1. 24
格納容器下部水位 (T31-L/TE036-2)	原子炉格納容器 T. M. S. L. -4. 600 (T. M. S. L. -2. 100*)		0.05 以下	—	—	C _H =1. 19	C _V =1. 24
格納容器下部水位 (T31-L/TE036-3)	原子炉格納容器 T. M. S. L. -5. 600 (T. M. S. L. -4. 700*)		0.05 以下	—	—	C _H =1. 19	C _V =1. 24

注記*：基準床レベルを示す。

5.4 計算方法

5.4.1 応力の計算方法

5.4.1.1 溶接部の応力

三次元はりモデルによる個別解析から溶接部の内力を求めて、その結果を用いて手計算にて溶接部を評価する。



図 5-1 計算モデル（溶接部）

個別解析によって得られた溶接部の評価点の最大反力とモーメントを表 5-5 に示す。

表5-5 サポート発生反力，モーメント

対象計器	反力(N)			モーメント(N・m)		
	F _x	F _y	F _z	M _x	M _y	M _z
T31-L/TE036-1						
T31-L/TE036-2						
T31-L/TE036-3						

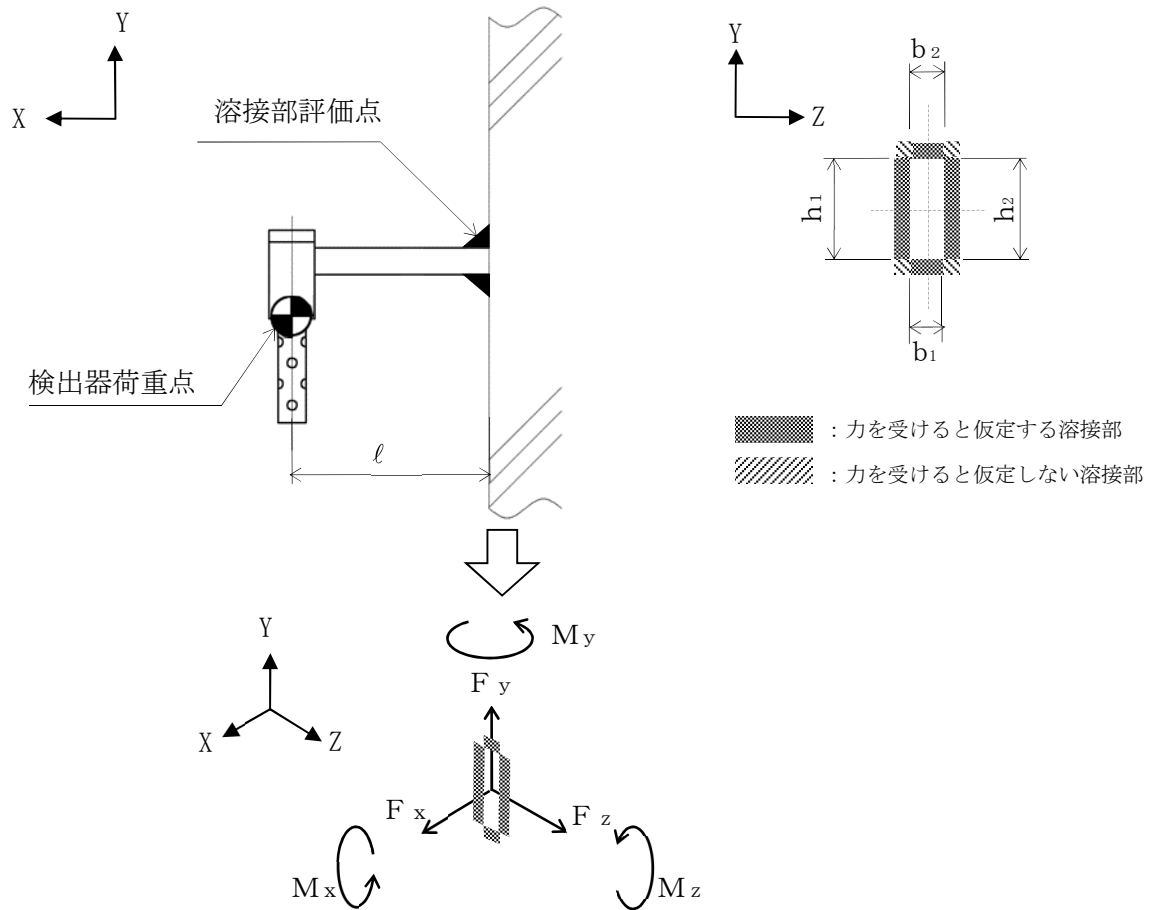
(1) 引張応力

溶接部に対する引張応力は、全溶接断面積で受けるものとして計算する。

$$\sigma_t = \frac{F_x}{A_w} \dots\dots\dots (5.4.1.1.1)$$

ここで、引張り力を受ける溶接部の有効断面積 A_w は、次式により求める。

$$A_w = a \cdot (h_1 + h_2 + b_1 + b_2) \dots\dots\dots (5.4.1.1.2)$$

ただし、 h_1 、 h_2 、 b_1 、 b_2 は各溶接部における溶接長さを示し、溶接部の有効のど厚 a は、

$$a = 0.7 \cdot s \dots\dots\dots (5.4.1.1.3)$$

(2) せん断応力

溶接部に対するせん断応力は、各方向の有効せん断面積で受けるものとして計算する。

$$\tau = \sqrt{\left(\frac{F_y}{A_{wy}} + \frac{M_x}{Z_p}\right)^2 + \left(\frac{F_z}{A_{wz}} + \frac{M_x}{Z_p}\right)^2} \dots\dots\dots (5.4.1.1.4)$$

ここで、 A_{wy} 、 A_{wz} はせん断力を受ける各方向の有効断面積、 Z_p は溶接断面におけるねじり断面係数を示す。

A_{wy} 、 A_{wz} は、次式により求める。

$$A_{wy} = a \cdot (h_1 + h_2) \dots\dots\dots (5.4.1.1.5)$$

$$A_{wz} = a \cdot (b_1 + b_2) \dots\dots\dots (5.4.1.1.6)$$

(3) 曲げ応力

溶接部に対する曲げモーメントは、図5-1で y 軸方向、 z 軸方向に対する曲げモーメントを最も外側の溶接部で受けるものとして計算する。

$$\sigma_b = \frac{M_y}{Z_y} + \frac{M_z}{Z_z} \dots\dots\dots (5.4.1.1.7)$$

Z_y 、 Z_z は溶接断面の y 軸及び z 軸に関する断面係数を示す。

(4) 組合せ応力

溶接に対する組合せ応力は、各応力を足し合わせたものとして計算する。

$$\sigma_w = \sqrt{(\sigma_t + \sigma_b)^2 + \tau^2} \dots\dots\dots (5.4.1.1.8)$$

5.5 計算条件

5.5.1 溶接部の応力計算条件

応力計算に用いる計算条件は、本計算書の【格納容器下部水位(T31-L/TE036-1)の耐震性についての計算結果】、【格納容器下部水位(T31-L/TE036-2)の耐震性についての計算結果】、【格納容器下部水位(T31-L/TE036-3)の耐震性についての計算結果】の耐震性についての計算結果】の設計条件及び機器要目に示す。

5.6 応力の評価

5.6.1 溶接部の応力評価

5.4.1項で求めた溶接部に発生する応力は、許容せん断応力 f_s 以下であること。ただし、 f_s は下表による。

	基準地震動 S_s による 荷重との組合せの場合
許容せん断応力 f_s	$\frac{F^*}{1.5 \cdot \sqrt{3}} \cdot 1.5$

6. 機能維持評価

6.1 電氣的機能維持評価方法

格納容器下部水位の電氣的機能維持評価について以下に示す。

なお、評価用加速度はV-2-1-7「設計用床応答曲線の作成方針」に基づき設定する。

格納容器下部水位の機能確認済加速度は、V-2-1-9「機能維持の基本方針」に基づき、同形式の検出器単体の正弦波加振試験において、電氣的機能の健全性を確認した評価部位の最大加速度を適用する。

機能確認済加速度を表 6-1 に示す。

表 6-1 機能確認済加速度

(単位：×9.8 m/s²)

評価部位	方向	機能確認済加速度
格納容器下部水位 (T31-L/TE036-1)	水平	<input type="text"/>
	鉛直	<input type="text"/>
格納容器下部水位 (T31-L/TE036-2)	水平	<input type="text"/>
	鉛直	<input type="text"/>
格納容器下部水位 (T31-L/TE036-3)	水平	<input type="text"/>
	鉛直	<input type="text"/>

7. 評価結果

7.1 重大事故等対処設備としての評価結果

格納容器下部水位の重大事故等時の状態を考慮した場合の耐震評価結果を以下に示す。発生値は許容限界を満足しており，設計用地震力に対して十分な構造強度及び電氣的機能を有していることを確認した。

(1) 構造強度評価結果

構造強度評価の結果を次頁以降の表に示す。

(2) 機能維持評価結果

電氣的機能維持評価の結果を次頁以降の表に示す。

【格納容器下部水位 (T31-L/TE036-1) の耐震性についての計算結果】

1. 重大事故等対処設備

1.1 設計条件

機器名称	設備分類	据付場所及び床面高さ (m)	固有周期 (s)		弾性設計用地震動 S _d 又は静的震度		基準地震動 S _s		周囲環境温度 (°C)
			水平方向	鉛直方向	水平方向 設計震度	鉛直方向 設計震度	水平方向 設計震度	鉛直方向 設計震度	
格納容器下部水位 (T31-L/TE036-1)	常設/緩和	原子炉格納容器 T. M. S. L. -3. 600 (T. M. S. L. -2. 100*)	<input type="text"/>	0.05 以下	—	—	C _H =1. 19	C _V =1. 24	200

注記* : 基準床レベルを示す。

1.2 機器要目

1.2.1 格納容器下部水位

部材	W (N)	ℓ (mm)	a (mm)	s (mm)	h ₁ (mm)	h ₂ (mm)	b ₁ (mm)	b ₂ (mm)	A _w (mm ²)	A _{wy} (mm ²)	A _{wz} (mm ²)	Z _y (mm ³)	Z _z (mm ³)	Z _p (mm ³)	S _y (MPa)	S _u (MPa)	S _y (RT) (MPa)	F* (MPa)
溶接部	<input type="text"/>	224	4. 9	7	35	35	10	10	441	343	98	2. 074 ×10 ³	3. 313 ×10 ³	4. 128 ×10 ³	144	402	205	194

1.3 計算数値

1.3.1 溶接部に作用する力

(単位 : N)

部材	F _x		F _y		F _z	
	弾性設計用地震動 S _d 又は静的震度	基準地震動 S _s	弾性設計用地震動 S _d 又は静的震度	基準地震動 S _s	弾性設計用地震動 S _d 又は静的震度	基準地震動 S _s
溶接部	—	<input type="text"/>	—	<input type="text"/>	—	<input type="text"/>

1.3.2 溶接部に作用するモーメント

(単位 : N・m)

部材	M _x		M _y		M _z	
	弾性設計用地震動 S _d 又は静的震度	基準地震動 S _s	弾性設計用地震動 S _d 又は静的震度	基準地震動 S _s	弾性設計用地震動 S _d 又は静的震度	基準地震動 S _s
溶接部	—	<input type="text"/>	—	<input type="text"/>	—	<input type="text"/>

1.4 結論

1.4.1 溶接部の応力

(単位：MPa)

部材	材 料	応 力	弾性設計用地震動 S d 又は静的震度		基準地震動 S s	
			算出応力	許容応力	算出応力	許容応力
溶接部	SUS304	引張り	—	—	$\sigma_t=1$	$f_s=112^*$
		せん断	—	—	$\tau =1$	$f_s=112^*$
		曲げ	—	—	$\sigma_b=6$	$f_s=112^*$
		組合せ	—	—	$\sigma_w=6$	$f_s=112^*$

すべて許容応力以下である。

注記*：すみ肉溶接部の許容応力は母材の許容せん断応力とする。

1.4.2 電気的機能の評価結果

(単位： $\times 9.8m/s^2$)

		評価用加速度	機能確認済加速度
格納容器下部水位 (T31-L/TE036-1)	水平方向	0.99	<input type="text"/>
	鉛直方向	1.03	<input type="text"/>

評価用加速度(1.0・ZPA) はすべて機能確認済加速度以下である。

1.5 その他の機器要目

項目	記号	単位	入力値
縦弾性係数	E	MPa	183000
ポアソン比	ν	—	0.3

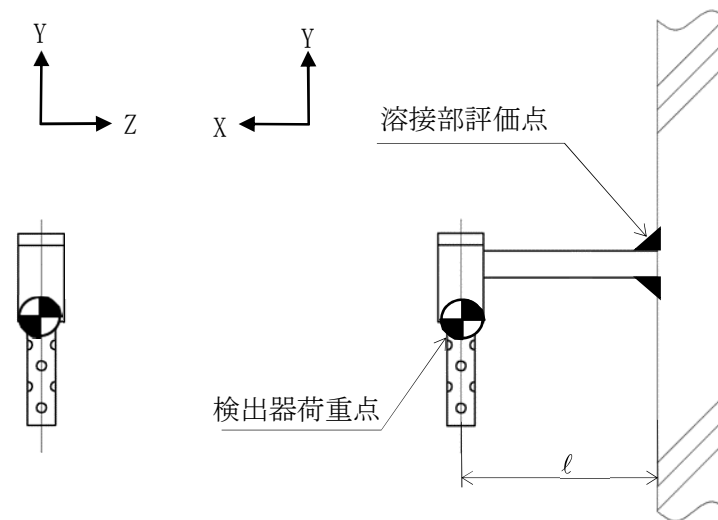

【格納容器下部水位 (T31-L/TE036-2) の耐震性についての計算結果】

2. 重大事故等対処設備

2.1 設計条件

機器名称	設備分類	据付場所及び床面高さ (m)	固有周期 (s)		弾性設計用地震動 S _d 又は静的震度		基準地震動 S _s		周囲環境温度 (°C)
			水平方向	鉛直方向	水平方向 設計震度	鉛直方向 設計震度	水平方向 設計震度	鉛直方向 設計震度	
格納容器下部水位 (T31-L/TE036-2)	常設/緩和	原子炉格納容器 T. M. S. L. -4.600 (T. M. S. L. -2.100*)	□	0.05 以下	—	—	C _H =1.19	C _V =1.24	200

注記* : 基準床レベルを示す。

2.2 機器要目

2.2.1 格納容器下部水位

部材	W (N)	ℓ (mm)	a (mm)	s (mm)	h ₁ (mm)	h ₂ (mm)	b ₁ (mm)	b ₂ (mm)	A _w (mm ²)	A _{wy} (mm ²)	A _{wz} (mm ²)	Z _y (mm ³)	Z _z (mm ³)	Z _p (mm ³)	S _y (MPa)	S _u (MPa)	S _y (RT) (MPa)	F* (MPa)
溶接部	□	224	4.9	7	35	35	10	10	441	343	98	2.074 ×10 ³	3.313 ×10 ³	4.128 ×10 ³	144	402	205	194

2.3 計算数値

2.3.1 溶接部に作用する力

(単位 : N)

部材	F _x		F _y		F _z	
	弾性設計用地震動 S _d 又は静的震度	基準地震動 S _s	弾性設計用地震動 S _d 又は静的震度	基準地震動 S _s	弾性設計用地震動 S _d 又は静的震度	基準地震動 S _s
溶接部	—	□	—	□	—	□

2.3.2 溶接部に作用するモーメント

(単位 : N・m)

部材	M _x		M _y		M _z	
	弾性設計用地震動 S _d 又は静的震度	基準地震動 S _s	弾性設計用地震動 S _d 又は静的震度	基準地震動 S _s	弾性設計用地震動 S _d 又は静的震度	基準地震動 S _s
溶接部	—	□	—	□	—	□

2.4 結論

2.4.1 溶接部の応力

(単位：MPa)

部材	材 料	応 力	弾性設計用地震動 S _d 又は静的震度		基準地震動 S _s	
			算出応力	許容応力	算出応力	許容応力
溶接部	SUS304	引張り	—	—	$\sigma_t = 1$	$f_s = 112^*$
		せん断	—	—	$\tau = 1$	$f_s = 112^*$
		曲げ	—	—	$\sigma_b = 6$	$f_s = 112^*$
		組合せ	—	—	$\sigma_w = 6$	$f_s = 112^*$

すべて許容応力以下である。

注記*：すみ肉溶接部の許容応力は母材の許容せん断応力とする。

2.4.2 電氣的機能の評価結果

(単位：×9.8m/s²)

		評価用加速度	機能確認済加速度
格納容器下部水位 (T31-L/TE036-2)	水平方向	0.99	<input type="text"/>
	鉛直方向	1.03	<input type="text"/>

評価用加速度(1.0・ZPA) はすべて機能確認済加速度以下である。

2.5 その他の機器要目

項目	記号	単位	入力値
縦弾性係数	E	MPa	183000
ポアソン比	ν	—	0.3

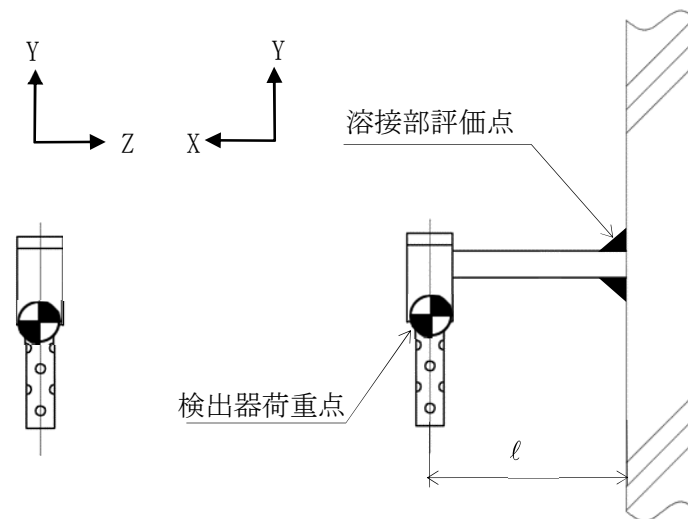

【格納容器下部水位 (T31-L/TE036-3) の耐震性についての計算結果】

3. 重大事故等対処設備

3.1 設計条件

機器名称	設備分類	据付場所及び床面高さ (m)	固有周期 (s)		弾性設計用地震動 S _d 又は静的震度		基準地震動 S _s		周囲環境温度 (°C)
			水平方向	鉛直方向	水平方向 設計震度	鉛直方向 設計震度	水平方向 設計震度	鉛直方向 設計震度	
格納容器下部水位 (T31-L/TE036-3)	常設/緩和	原子炉格納容器 T. M. S. L. -5.600 (T. M. S. L. -4.700*)	□	0.05 以下	—	—	C _H =1.19	C _V =1.24	200

注記* : 基準床レベルを示す。

3.2 機器要目

3.2.1 格納容器下部水位

部材	W (N)	ℓ (mm)	a (mm)	s (mm)	h ₁ (mm)	h ₂ (mm)	b ₁ (mm)	b ₂ (mm)	A _w (mm ²)	A _{wy} (mm ²)	A _{wz} (mm ²)	Z _y (mm ³)	Z _z (mm ³)	Z _p (mm ³)	S _y (MPa)	S _u (MPa)	S _y (RT) (MPa)	F* (MPa)
溶接部	□	224	4.9	7	35	35	10	10	441	343	98	2.074 ×10 ³	3.313 ×10 ³	4.128 ×10 ³	144	402	205	194

3.3 計算数値

3.3.1 溶接部に作用する力

(単位 : N)

部材	F _x		F _y		F _z	
	弾性設計用地震動 S _d 又は静的震度	基準地震動 S _s	弾性設計用地震動 S _d 又は静的震度	基準地震動 S _s	弾性設計用地震動 S _d 又は静的震度	基準地震動 S _s
溶接部	—	□	—	□	—	□

3.3.2 溶接部に作用するモーメント

(単位 : N・m)

部材	M _x		M _y		M _z	
	弾性設計用地震動 S _d 又は静的震度	基準地震動 S _s	弾性設計用地震動 S _d 又は静的震度	基準地震動 S _s	弾性設計用地震動 S _d 又は静的震度	基準地震動 S _s
溶接部	—	□	—	□	—	□

3.4 結論

3.4.1 溶接部の応力

(単位：MPa)

部材	材 料	応 力	弾性設計用地震動 S _d 又は静的震度		基準地震動 S _s	
			算出応力	許容応力	算出応力	許容応力
溶接部	SUS304	引張り	—	—	$\sigma_t=1$	$f_s=112^*$
		せん断	—	—	$\tau =1$	$f_s=112^*$
		曲げ	—	—	$\sigma_b=6$	$f_s=112^*$
		組合せ	—	—	$\sigma_w=6$	$f_s=112^*$

すべて許容応力以下である。

注記*：すみ肉溶接部の許容応力は母材の許容せん断応力とする。

3.4.2 電氣的機能の評価結果

(単位：×9.8m/s²)

		評価用加速度	機能確認済加速度
格納容器下部水位 (T31-L/TE036-3)	水平方向	0.99	<input type="text"/>
	鉛直方向	1.03	<input type="text"/>

評価用加速度 (1.0・ZPA) はすべて機能確認済加速度以下である。

3.5 その他の機器要目

項目	記号	単位	入力値
縦弾性係数	E	MPa	183000
ポアソン比	ν	—	0.3

